

Specyfikacja techniczna T2GO

- Możliwość dokonywania testów z wodą lub bez na każdej nawierzchni.
- Duży wyświetlacz z 1 klawiszem do obsługi
- Wyświetlanie długości całego dystansu i już zmierzonych odcinków.
- Możliwość dokonywania ciągłego pomiaru na wybranym dystansie przez 12 godzin bez doładowywania baterii.
- Stały poślizg równy 20%.
- Wyświetlanie średniej wartości Mu/BPN/ SRT na każdym żądanym odcinku.
- Jedno pomiarowe i jedno referencyjne koło o wymiarze 3.00 cali.
- Możliwość dokonywania pomiarów w temperaturze -25 -+ 55 °C
- Pomiar zgodny z europejską normą EN 1436
- Przeprowadzenie testów i zapewnienie jakości przez SINTEF

Akcesoria

- GPS
- PDA/ Pocket PC. PDA może zostać zsynchronizowany z laptopem lub komputerem stacjonarnym.
- Kompatybilne oprogramowanie ASFT View.
- Czujnik temperatury otoczenia.

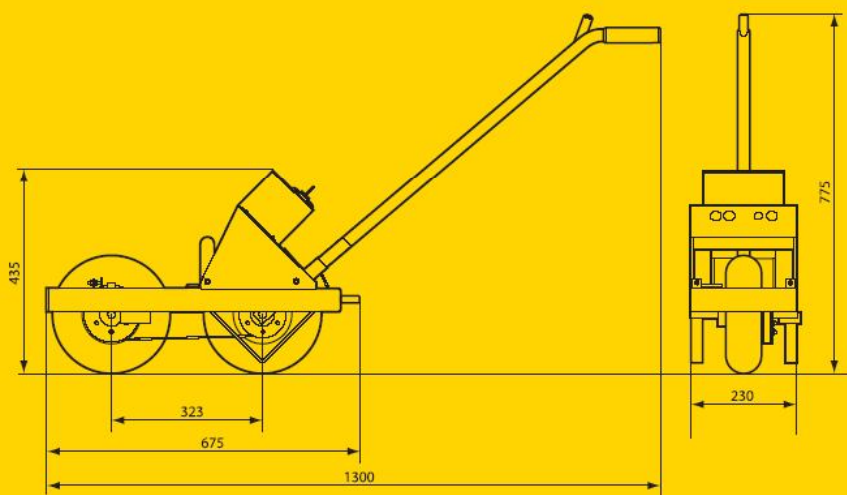

ASFT Industries AB
Piledalsv. 51
271 73 Köpingsbro
Szwecja
Tel: +46 (0) 411 651 00
Fak: +46 (0) 411 190 12
E-mail: sales@asft.se

Megmar Logistics & Consulting
ul. Sikodowskiej 10
99-300 Kutno
Polska
Tel: + 48 (024) 254 06 52
Fak: +48 (024) 254 96 02
E-mail: megmar@megmar.pl



ASFT – Wiodący producent sprzętu do ciągłego pomiaru szorstkości nawierzchni na świecie



Przenośny T2GO



Przenośny T2GO firmy ASFT

Firma ASFT posiada wieloletnie doświadczenie w rozwijaniu i tworzeniu sprzętu do ciągłego pomiaru szorstkości nawierzchni. T2GO jest najmłodszym produktem z rodziny testerów firmy ASFT. Jak dotąd jest to najmniejszy, najbardziej przenośny i najłatwiejszy w transportowaniu sprzęt do pomiaru tarcia na świecie.

*Wymaganie prawne dla różnych typów nawierzchni:

W trakcie użytkowania zwykła nawierzchnia drogowa, chodnik, droga dla rowerów lub jakakolwiek inna sztuczna nawierzchnia nie powinna powodować zagrożenia wypadkami takimi jak poślizg, przewrócenie się, kolizja. Dlatego ustalono, że nawierzchnia w każdej sekcji powinna mieć minimalną wartość szorstkości wynoszącą 0.5 (BPN 50).*

Jest to wytyczna dla większości zarządców dróg na świecie. Powinny się do niej stosować samorządy, zarządcy dróg, przedsiębiorcy i inne jednostki w celu zapewnienia ochrony społeczeństwu przed wypadkami spowodowanymi złą szorstkością i sobie przed ewentualnymi sporami sądowymi. ASFT rozumie tę potrzebę i dlatego stworzyło przenośne, lekkie i łatwe w obsłudze urządzenie do pomiaru poślizgu.

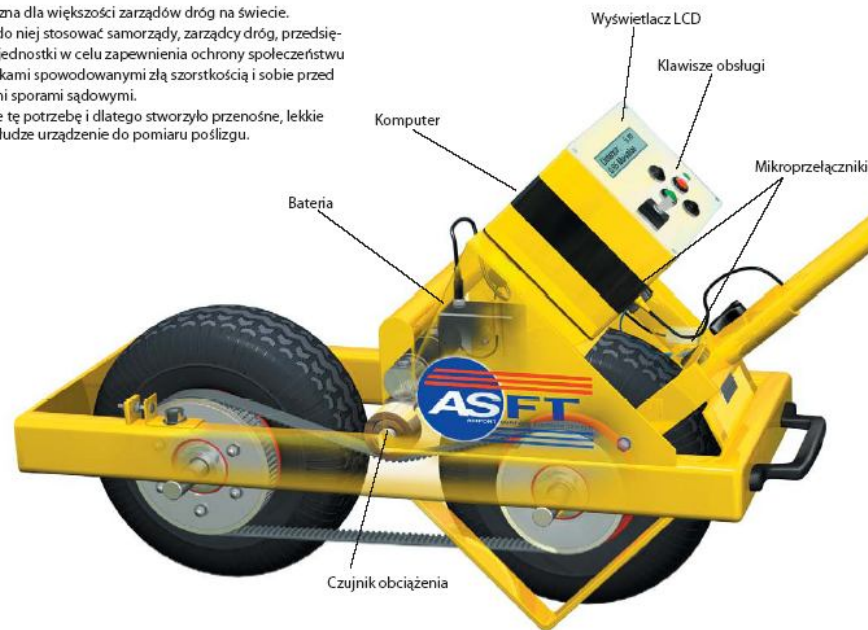

Miejsca wykorzystania testera T2Go:

- Przystanki autobusowe i inne obszary, gdzie musi być zachowany wysoki współczynnik szorstkości nawierzchni.
- Przejścia dla pieszych i/ lub inne powierzchnie.
- Budowane i remontowane autostrady.
- Przybrzeżne platformy wiertnicze.
- Lądowiska dla helikopterów i pasy startowe.
- Pokłady startowe na lotniskowcach i okrętach marynarki.
- Obszary poruszania się pieszych na lotniskach i drogach kołowania.
- Restauracje, zakłady przemysłowe, szkoły itp.
- Poziome znaki drogowe.
- Kontrola dla firm zajmujących się odśnieżaniem.
- Narzędzie badania dla inżynierów bezpieczeństwa transportu w przypadku wypadków.

System operacyjny T2GO

System komputerowy T2GO został zaprojektowany według wielu założeń, jednak najważniejszym z nich była możliwość najwyższej przyjazności systemu dla użytkownika. Zaowocowało to stworzeniem systemu, który nie ma sobie równych.

Komputer pomiarowy używany jest w czasie działania T2GO i jest całkowicie zautomatyzowany. Pomiar rozpoczyna się i kończy poprzez naciśnięcie przycisku umieszczonego w ręczce urządzenia. T2GO pokazuje wtedy wartości szorstkości (Mu-values/BPN/SRT) wybranego dystansu.

Komputer pomiarowy może także transferować wszystkie pomiary lub ich części do oprogramowania ASFT View. Jest to możliwe dzięki bezprzewodowemu połączeniu komputera pomiarowego z PDA za pomocą Bluetooth.

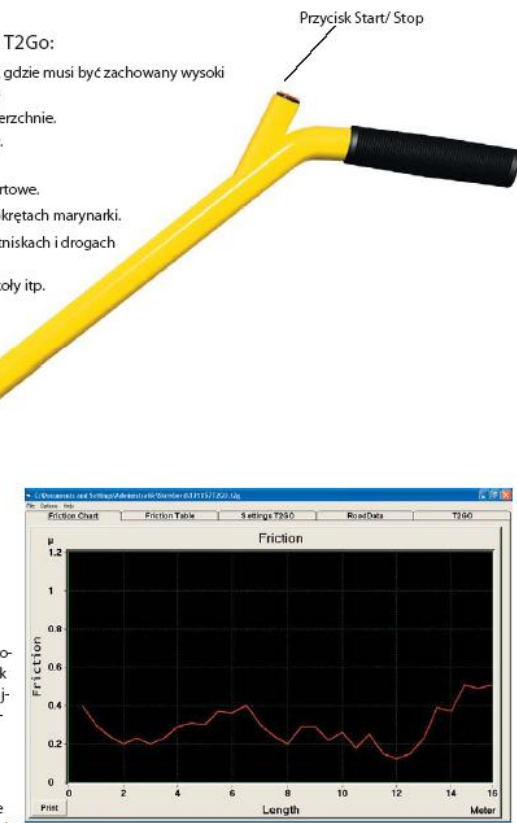

Opcja ta zapewni dodatkowe dane takie jak pozycja GPS nazwa mierzonego odcinka, temperatura, całkowite wartości szorstkości, data i czas. Wszystkie te dane mogą być przechowywane w różnych bazach danych i informatycznych systemach zarządzania. Mogą być także bezcennym udokumentowanym dowodem istnienia różnych warunków na drogach. Dane mogą być wydrukowane lub wysłane poprzez e-mail na dowolny adres.